

Montáž držáku příslušenství Koňka

(nosnost 60kg)



Úkon, pracovní postup, zobrazení

- 1) Otočím Koňku koly nahoru a odmontuji 2x šroub M8 (šrouby držící motor k rámu).



- 2) Na rám nasadím větší část držáku příslušenství viz obrázek a namontuju zpět šrouby se zajišťovačem.

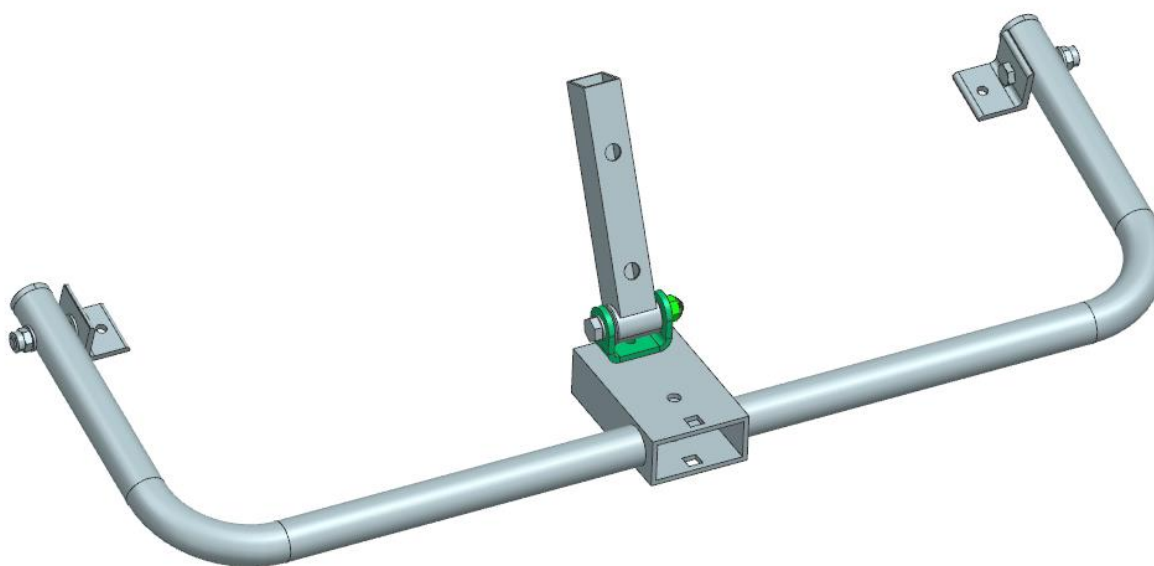



3) Koňku otočím zpět na kola



- 4) Na menší sestavě držím vytažený aretační čep a nasadím ji na jekl až do spodní polohy, viz. obrázek.

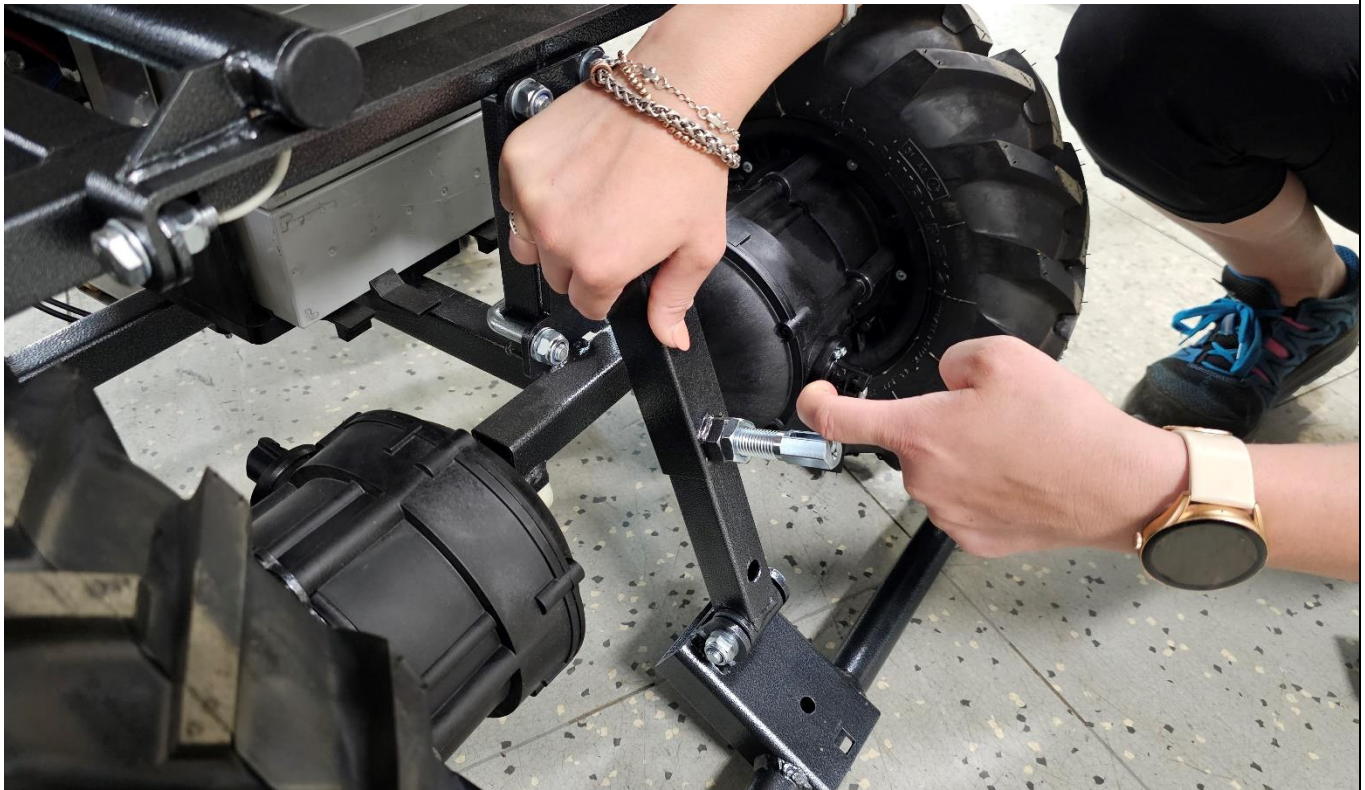

- 5) Nově nasazenou část přitisknu k rámu a do otvorů nasadím upínací třmeny. Následně na ně z přední strany nasadím podložky a maticky M10, které dotáhnu.





Podle typu příslušenství a aktuální potřeby, je možné využít prodloužení universálního nosiče.
Prodloužená část se nasazuje správně tak, že prohnutá strana prodloužení musí být naproti sváru uvnitř jeklu držáku.



S držákem příslušenství Koňka je kompatibilní toto příslušenství:

Válec



Pluh na sníh šípový – Koňka



ISO koule



Vidle Herkules – Koňka

